

KÄSE-THEKE

www.moproweb.de



2012

Media-Daten

- Verlagsangaben/
Objektbeschreibung
- Auflagen- und
Verbreitungsanalyse
- Termin- und Redaktionsplan
- KÄSE-THEKE und Käse-Club
- Preisliste
- Sonderwerbformen
- www.moproweb.de
– Onlinewerbformen
- Geschäftsbedingungen
und Druckvorgaben



KÄSE-THEKE: Verkaufspraxis für
Käsefachkräfte in Bedienungsabteilungen

Titelfoto: DeGust

Kurzcharakteristik:

Die Fachzeitschrift **KÄSE-THEKE** ist das exklusive berufsbegleitende Magazin für Verkäuferinnen und Verkäufer an den Bedienungstheken des Lebensmitteleinzelhandels und des Fachhandels. Es unterstützt die Käsefachkräfte in ihrem Arbeitsalltag durch zielgruppengerechte Fachinformationen. Im redaktionellen Mittelpunkt stehen Verkaufspraxis und Warenkunde.

Rund 6.000 der Leserinnen und Leser sind gleichzeitig Mitglied im Käse-Club. Die Mitgliedschaft steht ausschließlich Käsefachkräften offen. Über den Käseclub erhalten sie unter anderem Informationen zu den Verkaufsförderungsaktionen der Markenhersteller (mehr dazu s. Kapitel 4).

Verlag: Bucker-Fachverlag GmbH & Co. KG
Postanschrift: Postfach 1363, 53492 Bad Breisig
Verlagsadresse: Rheintalstraße 6, 53498 Bad Breisig
Telefon: 0 26 33/45 40-0
Telefax: 0 26 33/9 74 15
E-Mail: kaese-theke@moproweb.de
Homepage: www.moproweb.de
Objektleitung: Burkhard Endemann
(endemann@milch-marketing.de)

Redaktion: Thorsten Witteriede (Leitung)
(witteriede@milch-marketing.de),
Ulrike Schmitz (schmitz@milch-marketing.de),
Elke Hoffmann, Köln
(hoffmann@redaktion-food.de)

Grafik: Jeannette Knab (knab@milch-marketing.de),
Nikolai Janz (grafik-nj@milch-marketing.de)

Produktion: Stefan Seul (seul@milch-marketing.de),

Anzeigenkoordination: Carola Seiwert (seiwert@milch-marketing.de)
Tel.: 0 26 33/45 40-11
Fax: 0 26 33/9 74 15

Verlagsvertretung

Österreich/Ungarn: Helmut Kolroser (h.kolroser@aon.at)
Hockegasse 36, A-1180 Wien
Tel. und Fax: +43/1/4 79 77 54
mobil: +43/67 63 80 11 71

Erscheinungsweise: 6 x im Jahr

ISSN-Nummer: 0940-208X

Bezugspreise: Inland: Jahresabonnement 28,00 Euro
Ausland: Jahresabonnement 36,00 Euro
Einzelverkaufspreis 4,00 Euro + Versandkosten

*alle Preise zzgl. gesetzl. Mehrwertsteuer

Auflagen-Analyse	Exemplare
Druckauflage: (Jahresdurchschnitt pro Ausgabe)	7.500
Tatsächlich verbreitete Auflage:	7.200

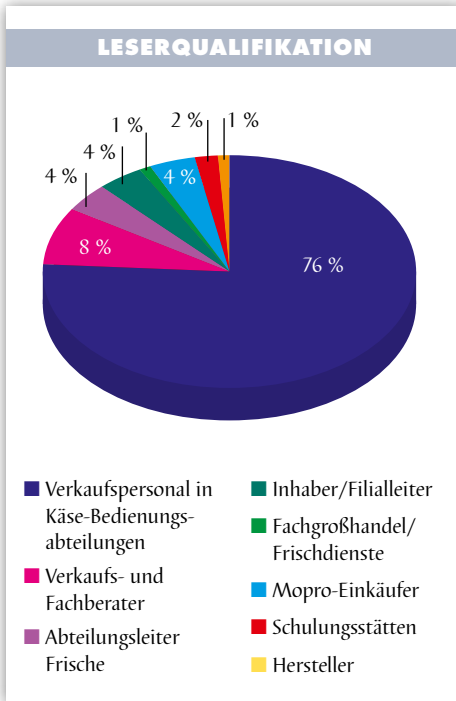

Leserschaftsbeschreibung	Exemplare
Großvertriebsformen des LEH	
SB-Warenhäuser	1.600
Märkte mit über 1.000 qm Verkaufsfläche	3.100
SB-Geschäfte	
Supermärkte, Warenhäuser, Nachbarschaftsgeschäfte	1.280
Sonstiger Handel	
Käsefachgeschäfte, Metzgereien und Bäckereien	600
Hersteller, Importeure	170
Schulen, Bibliotheken	200
Agenturen	150
Archiv/Belege	100
	7.200

Darin sind enthalten:

Käse-Club *

Diese Mitglieder sind besonders qualifizierte Verkaufskräfte aus den Käse-Bedienungsabteilungen

* (Stand 09/2011)

ca. 6.200

Verbreitungsdarstellung	
Inland:	96 %
Ausland:	4 %
Nielsen-Gebiet 1	
Schleswig-Holstein	8 %
Hamburg/Bremen	1 %
Niedersachsen	8 %
Nielsen-Gebiet 2	17 %
Nordrhein-Westfalen	21 %
Nielsen Gebiet 3a	21 %
Hessen	9 %
Rheinland-Pfalz	4 %
Saarland	2 %
Nielsen-Gebiet 3b	15 %
Baden-Württemberg	8 %
Nielsen-Gebiet 4	8 %
Bayern	22 %
Nielsen-Gebiet 5	22 %
Berlin	4 %
Nielsen-Gebiet 6	4 %
Mecklenburg-Vorpommern	
Brandenburg	
Sachsen-Anhalt	6 %
Nielsen-Gebiet 7	6 %
Thüringen, Sachsen	7 %

Ausgabe	Erscheinungs-termin	Anzeigen-schluss	Fachthemen *	Sonderthemen
1	05.01.2012	07.12.2011	Rohmilchkäse	Käseschulungen 2012 Bio-Käse & BioFach-Vorbericht  BioFach 2012 (15.-18. Februar 2012)
2	01.03.2012	03.02.2012	Käse & Brot	Aufruf zum Kreativ-Award 2012 Verkaufsförderung
3	02.05.2012	03.04.2012	Käse & Obst	Allergene und Unverträglichkeiten Fit am Arbeitsplatz
4	02.07.2012	05.06.2012	Ziegenkäse	Gartenparty mit Käse & Co. Käse-Wettbewerbe
5	03.09.2012	06.08.2012	Regionalität & Ursprungsschutz	 Vorschau Intermopro 2012 (23.-26. September 2012)
6	02.11.2012	08.10.2012	Weichkäse	Nachbericht Intermopro Die Sieger des Kreativ-Award 2012

Neben den oben aufgeführten Schwerpunktthemen enthält jede Ausgabe:
Reportagen, Nachrichten, Promotion-Service der Hersteller, Neuheiten, Verkaufs- und Absatzkonzepte.

Die Fachzeitschrift **KÄSE-THEKE** ist das einzige regelmäßig erscheinende Medium, das den Verkaufskräften an den Käsebedienungstheken neutral und unabhängig Fachwissen bietet. Es enthält praxisbezogene Informationen rund um den Berufsalltag der Käsefachkräfte, wie Warenkunde, Verkaufstechniken, Herstellerkonzepte oder die Vorstellung neuer Produkte.

Die **KÄSE-THEKE** als Kommunikationsplattform

Informierte Käsefachkräfte sind die kommunikativen Schnittstellen zwischen Hersteller und Verbraucher. Sie erreichen täglich unzählige Käsekunden und sind daher die idealen Multiplikatoren für die Absatzziele der Produzenten.

Für diese Produkt- und Verkaufsförderungsbotschaften bietet das berufsbegleitende Magazin **KÄSE-THEKE** eine zielgerichtete Kommunikationsplattform. Denn die Fachzeitschrift erreicht die Entscheider vor Ort: Die verantwortlichen Erst- und die Verkaufskräfte der Bedienungstheken, aber auch die Markt- oder Abteilungsleiter. Hersteller können die Fachzeitschrift aktiv nutzen, um ihre Produkte und POS-Aktivitäten zu kommunizieren.

Durch den Käse-Club besteht zudem eine enge Leserbindung an die Zeitschrift.



Der Käse-Club als zielgerichtetes Informationsforum

Rund 6.000 der Leserinnen und Leser sind Mitglied im Käse-Club. Der Käse-Club fördert den Berufsstand der Käsefachkräfte durch Fachinformationen, persönliche Beratung und eine Reihe von Serviceangeboten. Dazu gehören vor allem der Bezug der Fachzeitschrift und die Redaktionshotline, die die Mitglieder für Fragen und Probleme rund um ihren Berufsalltag nutzen können. Der Clubbeitrag beträgt 12,00 € brutto (inkl. MwSt, Vertrieb).

Anzeigenkunden der Fachzeitschrift **KÄSE-THEKE** können über den Käse-Club Mailings mit Produktinformationen und/oder Warenproben an die Club-Mitglieder versenden. Es fallen dafür lediglich Portokosten sowie eine Bearbeitungspauschale (je nach Aufwand) pro Adresse an. Auch regionale Versandaktionen mit einem ausgewählten Adressenpool sind möglich. Jedes Mailing wird von einem Anschreiben der Redaktion begleitet, so dass sich die Käse-Club-Mitglieder direkt angesprochen fühlen.



Zeitschriftenformat	280 mm hoch, 215 mm breit
Text- und Anzeigensatzspiegel	250 mm hoch x 184 mm breit, 3 Spalten je 58 mm breit (1/1 Seite = 750 mm-Zeilen)
Titelpromotion	Titelseite (215 mm breit, 200 mm hoch) in Verbindung mit ganzseitiger Anzeige zum Paketpreis von 11.050 € (rabattierbar)
2. und 4. Umschlagseite	10 % Platzierungszuschlag
Preise für Gelegenheitsanzeigen (nicht rabattierbar)	je Millimeter Höhe (58 mm breit): Stellenangebote, Stellengesuche, Familienanzeigen, Ankäufe, Verkäufe, Sonstige: 3 €
Kleinformat-Anzeige 4c	12,90 € je Millimeter Höhe. Mind. 50 mm hoch, 58 mm breit
Kennziffergebühr	Für Gelegenheitsanzeigen unter Kennziffer wird eine zusätzliche Gebühr von 5 € erhoben
Zahlungsbedingungen	innerhalb 4 Wochen ohne Abzug oder 2 % Skonto innerhalb 14 Tagen oder 3 % Skonto bei Vorauszahlung
Bank	Volksbank RheinAhrEifel eG (BLZ 57761591) Konto-Nr. 159620500
Anzeigenbearbeitung	Carola Seiwert, Bäcker-Fachverlag Tel.: 026 33/45 40-11 E-Mail: seiwert@milch-marketing.de
Druckerei	Druckerei Hachenburg GmbH, Saynstraße 18, 57627 Hachenburg, Tel.: 026 62/8 02-0, Fax: 026 62/8 02-140, E-Mail: info@druckerei-hachenburg.de

Nachlässe bei Abnahme innerhalb eines Kalenderjahres

Mengenstaffel		Malstaffel*			
3 Seiten	5%	3 x	3 %		
6 Seiten	10%	6 x	5 %	12 x	15 %
12 Seiten	15%	9 x	10 %	24 x	20 %

* Nachbelastungen und Gutschriften werden nach der tatsächlich abgenommenen Menge am Ende des Kalenderjahres abgerechnet

Alle Preise zzgl. gesetzl. Mehrwertsteuer.

Technik

Druckverfahren:

- Bogen-Offsetdruck, Grundschrift 9/12,5 Barbedor regular.

Druckunterlagen:

- Daten auf CD-ROM (ISO- oder Mac-Format) plus farb- und textverbundlichem Proof (bitte nicht vergessen). Herkömmliche Farblaser- oder Tintenstrahldrucke gelten nicht als fortdruckgerechtes Proof und schließen eine spätere Reklamation aus! Optimale Ergebnisse werden erzielt, wenn das Proof der FOGRA-Norm entspricht und mit dem FOGRA-Medienkeil versehen ist.
- Apple Macintosh; Programme: QuarkXPress, InDesign, Pagemaker, Illustrator, Freehand, Photoshop. Ihre Anzeige sollten Sie als offene Datei, als EPS oder als PDF (druckoptimiert!) liefern.
- Schriften entweder einbinden bzw. in Zeichenwege umwandeln oder Schriftenkoffer (Screen- und Druckerfonts) beifügen.
- Keine Komprimierungen verwenden (z. B. JPEG bei EPS, bzw. LZW bei TIFF).
- Bilder als TIFF oder EPS mit 300 dpi bezogen auf die Endgröße anlegen. Bitte liefern Sie keine unnötig großen Datenmengen (Fotos ggf. herunterrechnen).
- Farben im CMYK-Modus (Eurosкала) anlegen.
- Bitte auf korrekte Überfüllungen achten.
- Werden Daten in anderer Form als oben beschrieben angeliefert, können wir keine Garantie bezüglich Format, Text und Farbigkeit der Anzeige übernehmen. Das gilt besonders für die Farbtreue bei Anlieferung ohne Proof!
- Wünschen Sie eine Überarbeitung nach unseren Druckvorgaben, müssen wir die Kosten an Sie weiter berechnen. Dasselbe gilt für zusätzliche Arbeiten wie Scans, Neuaufbau, Textkorrekturen oder Prooferstellung.
- **Die Unterlagen senden Sie bitte an:**
Bäcker-Fachverlag, z. Hd. Carola Seiwert, Rheintalstraße 6, 53498 Bad Breisig

Beilagen, Einkleber, Einhefter

Beilagen	} nicht rabattierbar	je 1.000 Exemplare (Höchstformat: 210 x 275 mm, DIN A 4 nur gefalzt möglich)	350,- €
Einkleber		nach Absprache, 2seitig	4.190,- €
Einhefter		nach Absprache, 4seitig	4.990,- €
Versandanschrift:		auf Anfrage an die Druckerei	

Anzeigenformate und Grundpreise

Breite x Höhe in mm (abweichende Formate auf Anfrage)

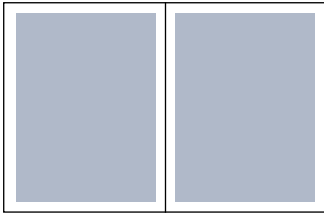

Maße der Seite

215 x 280 mm

Doppelseite: 430 x 280 mm

Satzspiegel: 184 x 250 mm

Rand oben: 15 mm

Rand unten: 15 mm

Rand außen: 18 mm

Rand im Bund: 13 mm

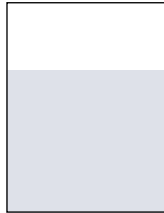

Titelseite

Im Anschnitt:

215 x 200 mm,

3 mm Beschnitt-

zugabe unten,

rechts

Paketpreis¹⁾:

11.050,- €



2/1 Seite Promotion

394 x 250 mm

Im Anschnitt:

430 x 280 mm,

3 mm Beschnittzugabe oben,

unten, rechts, links

5.100,- €²⁾

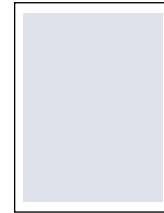

1/1 Seite

184 x 250 mm

Im Anschnitt:

215 x 280 mm,

3 mm Beschnitt-

zugabe oben,

unten, außen

4.810,- €

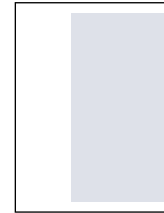

2/3 Seite hoch

122 x 250 mm

Im Anschnitt:

139 x 280 mm,

3 mm Beschnitt-

zugabe oben,

unten, außen

3.630,- €

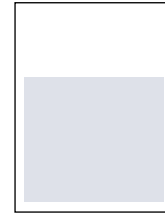

2/3 Seite quer

184 x 166 mm

Im Anschnitt:

215 x 181 mm,

3 mm Beschnitt-

zugabe unten,

außen

3.630,- €

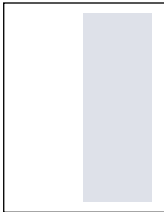

1/2 Seite hoch

90 x 250 mm

Im Anschnitt:

108 x 280 mm,

3 mm Beschnitt-

zugabe oben,

unten, außen

3.020,- €

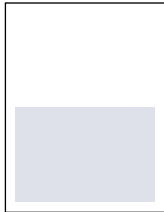

1/2 Seite quer

184 x 125 mm

Im Anschnitt:

215 x 140 mm,

3 mm Beschnitt-

zugabe unten,

außen

3.020,- €

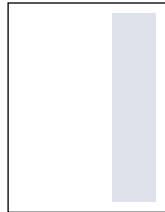

1/3 Seite hoch

58 x 250 mm

Im Anschnitt:

76 x 280 mm,

3 mm Beschnitt-

zugabe oben,

unten, außen

2.660,- €

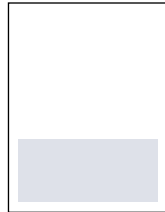

1/3 Seite quer

184 x 83 mm

Im Anschnitt:

215 x 98 mm,

3 mm Beschnitt-

zugabe unten,

außen

2.660,- €

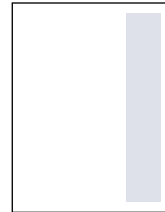

1/4 Seite hoch

43 x 250 mm

Im Anschnitt:

61 x 280 mm,

3 mm Beschnitt-

zugabe oben,

unten, außen

2.250,- €

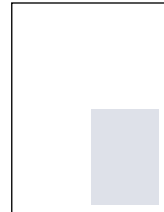

1/4 Seite eck

90 x 125 mm

Im Anschnitt:

108 x 140 mm,

3 mm Beschnitt-

zugabe unten,

außen

2.250,- €

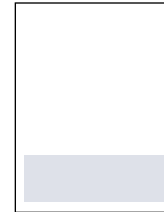

1/4 Seite quer

184 x 62 mm

Im Anschnitt:

215 x 77 mm,

3 mm Beschnitt-

zugabe unten,

außen

2.250,- €

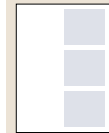

Kollektiv

nur im Satzspiegel

90 x 80 mm

600,- €

Pinnwand

Gewerbliche

Kleinanzeigen

3 € je Milli-
meter Höhe*

*mind. 30 mm hoch,
58 mm breit

Sonderfarbe (nicht rabattierbar): 460,- € • ¹⁾ In Verbindung mit einer 1/1 Seite im Innenteil. • ²⁾ redaktionell gestaltete PR-Doppelseite, ohne AE

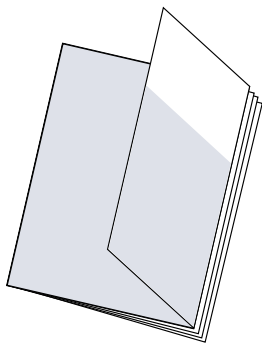

Titel + Klappe nach rechts*

Maße auf Anfrage

Preis: 11.050,- €

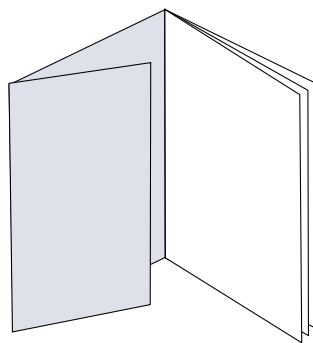

2. US + Klappe*

(insgesamt 3 x 1/1 Seite)

Maße auf Anfrage

Preis: 11.050,- €

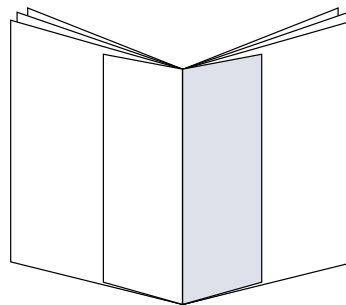

Titel + Titelklappe*

Maße auf Anfrage

Preis: auf Anfrage

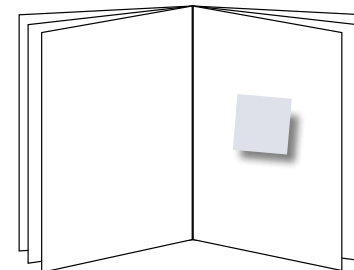

Post-it* inkl. Druck

auf redaktioneller Seite

Maße auf Anfrage

Preis: 2.660,- €

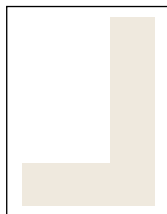

L-Anzeige

Maße auf Anfrage

Preis: 3.020,- €

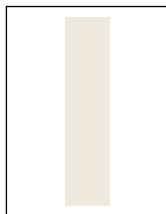

Säulen-Anzeige

Maße auf Anfrage

Preis: 2.660,- €



Sandwich-Anzeige

Maße auf Anfrage

Preis: 2.660,- €

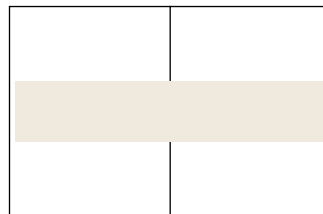

Sandwich-Anzeige über 2 Seiten

Maße auf Anfrage

Preis: 4.810,- €

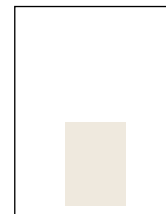

Tunnel-Anzeige

Maße auf Anfrage

Preis: 1.950,- €

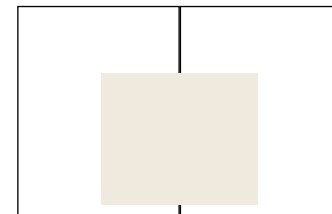

Tunnel-Anzeige über 2 Seiten

Maße auf Anfrage

Preis: 3.810,- €

WEITERE INTERESSANTE AD-SPECIALS AUF ANFRAGE

(alle Preise zzgl. gesetzl. MwSt)

*Verfügbarkeiten sind pro Ausgabe technisch bedingt beschränkt.

www.moproweb.de

ONLINE-WERBUNG

- www.moproweb.de ist das Portal mit Infos aus den Fachzeitschriften KÄSE-THEKE, Milch-Marketing, Molkerei-Industrie und IDM
- Aktuelle Nachrichten, eine umfangreiche Produkt- und Firmendatenbank, Marktübersichten, Stellenmarkt und ein wöchentlicher E-Mail-Newsletter machen moproweb.de zur unverzichtbaren Informationsquelle.

Preisgünstige crossmediale Pakete bestehend aus:

- Banner auf moproweb
 - Banner im Newsletter
 - Anzeigen in Käse-Theke
- Preise auf Anfrage

1	Fullsize-Banner	468 x 60 Pixel	600 Euro
2	Halfsize-Banner	234 x 60 Pixel	300 Euro
3	Skyscraper	120 x 600 Pixel	700 Euro
4	Square Pop-Up	250 x 250 Pixel	250 Euro
5	Wallpaper	728 x 90 Pixel + 120 x 600 Pixel	980 Euro



moproweb Video 790 Euro

- Preise beziehen sich auf einen Zeitraum von 4 Wochen
- Preis zzgl. MwSt.

Banner auf www.moproweb.de



IHRE VORTEILE:

- Größere Aufmerksamkeit und höhere Reichweite für Ihre Kampagne
- Attraktive Paketpreise

Weitere Informationen und Maße auf Anfrage!

01. Anzeigenaufträge sind innerhalb eines Jahres nach Vertragsabschluss abzuwickeln.
02. Die in der Anzeigenpreisliste bezeichneten Nachlässe werden nur für innerhalb eines Jahres in der Zeitschrift erscheinende Anzeigen gewährt. Die Frist beginnt mit dem Erscheinen der ersten Anzeige.
03. Der Auftraggeber erhält rückwirkend Anspruch auf den seiner tatsächlichen Abnahme von Anzeigen innerhalb Jahresfrist entsprechenden Nachlass, wenn er zu Beginn der Frist einen Auftrag abgeschlossen hat, der auf Grund der Preisliste zu einem Nachlass von vornherein berechtigt. Die Ansprüche auf Nachvergütung oder Nachbelastung entfallen, wenn sie nicht binnen drei Monate nach Ablauf des Abschlussjahres geltend gemacht werden.
04. Wird ein Auftrag aus Umständen nicht erfüllt, die der Verlag nicht zu verantworten hat, so hat der Auftraggeber, unbeschadet etwaiger weiterer Rechtspflichten, den Differenzbetrag zwischen dem gewährten und dem der tatsächlichen Abnahme entsprechenden Nachlass dem Verlag zurückzuerstatten.
05. Text-Millimeter werden mit tariflichem Aufschlag abgerechnet.
06. Für die Aufnahme von Anzeigen und Beilagen in bestimmten Ausgaben oder an bestimmten Plätzen der Druckschrift wird keine Gewähr geleistet. Ziffer 10 findet sinngemäß Anwendung.
07. Anzeigen, die mindestens an einer Seite mit dem Text zusammenstoßen (textanschließende Anzeigen), werden mit Platzaufschlag berechnet. Anzeigen, die auf Grund ihrer redaktionellen Gestaltung nicht als Anzeigen erkennbar sind, werden als solche vom Verlag deutlich kenntlich gemacht.
08. Der Verlag behält sich vor, Anzeigen und Beilagenaufträge – auch einzelne Abrufe im Rahmen eines Abschlusses – wegen des Inhalts, der Herkunft oder der technischen Form nach einheitlichen Richtlinien abzulehnen. Dies gilt auch für Aufträge, die durch Vertreter angenommen werden. Wird eine Anzeige nach Veröffentlichung von Dritten beanstandet, so
14. Bei Zahlungsverzug oder Stundung werden Zinsen in Höhe von 1 v. H. über dem jeweils gültigen Diskontsatz der Bundesnotenbank sowie die Einziehungskosten berechnet. Der Verlag kann bei Zahlungsverzug die weitere Ausführung des laufenden Auftrages bis zur Bezahlung zurückstellen und für die restlichen Anzeigen Vorauszahlung verlangen. Bei Konkursen und Zahlungsvergleichen entfällt jeglicher Nachlass.
15. Der Verlag liefert mit der Rechnung auf Wunsch einen Anzeigenausschnitt. Ein Kopfbeleg oder eine vollständige Belegnummer wird geliefert, sofern Art und Umfang des Auftrages dies rechtfertigen. Kann ein Beleg nicht mehr beschafft werden, so tritt an seine Stelle eine rechtsverbindliche Aufnahmebescheinigung des Verlages.
16. Kosten für erhebliche Änderungen ursprünglich vereinbarter Ausführungen und für Lieferung bestellter Lithos, Zeichnungen etc. hat der Auftraggeber zu bezahlen.
17. Ein Auflagenrückgang ist nur dann von Einfluss auf das Vertragsverhältnis, wenn eine Auflagenhöhe zugesichert ist und diese um mehr als 20 v. H. sinkt. Darüber hinaus sind etwaige Preisminderungs- und Schadenersatzansprüche ausgeschlossen, wenn der Verleger dem Auftraggeber von dem Absinken der Auflage so rechtzeitig Kenntnis gegeben hat, dass dieser vor Erscheinen der Anzeige vom Vertrag hätte zurücktreten können.
18. Bei Ziffern-Anzeigen wendet der Verlag für die Verwahrung und rechtzeitige Weitergabe der Angebote die Sorgfalt eines ordentlichen Kaufmanns an. Er übernimmt darüber hinaus keine Haftung, Einschreibebriefe und Eilbriefe auf Ziffern-Anzeigen werden nur auf dem normalen Postwege weitergeleitet. Der Verlag behält sich im Interesse und zum Schutz des Auftraggebers das Recht vor, die eingehenden Angebote zur Ausschaltung von Missbrauch des Zifferndienstes zu Prüfzwecken zu öffnen. Zur Weiterleitung von geschäftlichen Anpreisungen und Vermittlungsangeboten ist der Verlag nicht verpflichtet.

- ist der Auftraggeber der beanstandeten Anzeige dem Verlag gegenüber für evtl. Rechtsfolgen regresspflichtig. Beilagenaufträge sind für den Verlag erst nach Vorlage eines Musters der Beilage und deren Billigung bindend. Beilagen, die durch Format oder Aufmachung beim Leser den Eindruck eines Bestandteils der Zeitschrift erwecken oder Fremdanzeigen enthalten, werden nicht angenommen. Die Ablehnung eines Auftrages wird dem Auftraggeber unverzüglich mitgeteilt.
09. Für die rechtzeitige Lieferung des Anzeigentextes bzw. einwandfreier Druckunterlagen oder Beilagen ist der Auftraggeber verantwortlich. Der Verlag gewährt die drucktechnisch einwandfreie Wiedergabe der Anzeige. Grundlage hierfür ist die durchschnittliche Druckleistung nach dem jeweiligen Druckverfahren und der verwendeten Papierqualität.
 10. Der Auftraggeber hat bei ganz oder teilweise unleserlichem, unrichtigem, unvollständigem oder nicht termingerechtem Abdruck der Anzeige Anspruch auf Zahlungsminderung oder eine Ersatzanzeige, aber nur in dem Ausmaß, in dem der Zweck der Anzeige beeinträchtigt wurde. Weitergehende Haftungen für den Verlag sind ausgeschlossen. Fehlende oder fehlerhaft gedruckte Kontrollangaben ergeben keinen Anspruch für den Auftraggeber. Reklamationen müssen innerhalb von vier Wochen nach Veröffentlichung der Anzeige geltend gemacht werden. Für Fehler aus telefonischen Vermittlungen jeder Art übernimmt der Verlag keine Haftung.
 11. Probeabzüge werden nur auf ausdrücklichen Wunsch geliefert. Der Auftraggeber trägt die Verantwortung für die Richtigkeit der zurückgesandten Probeabzüge. Sendet der Auftraggeber den ihm rechtzeitig übermittelten Probeabzug nicht fristgemäß zurück, so gilt die Genehmigung zum Druck als erteilt.
 12. Sind keine besonderen Größenvorschriften gegeben, so wird die tatsächliche Abdruckhöhe der Preisberechnung zugrunde gelegt.
 13. Die Rechnung ist innerhalb der aus der Preisliste ersichtlichen Frist zu bezahlen.
 19. Druckunterlagen werden nur auf besondere Anforderung an den Auftraggeber zurückgesandt. Die Pflicht zur Aufbewahrung endet drei Monate nach der Veröffentlichung der Anzeige, sofern nicht ausdrücklich eine andere Vereinbarung getroffen wurde.
 20. Bei Entgegennahme und Prüfung der Anzeigentexte wendet der Verlag die geschäftsbliche Sorgfalt an. Er haftet aber nicht, wenn er von dem Auftraggeber irreführt oder getäuscht wird.
 21. Anzeigenaufträge werden nur zu den Geschäftsbedingungen des Verlages ausgeführt. Geschäftsbedingungen der Inserenten und Werbemittler haben keine Gültigkeit, sofern nicht einzelne Punkte schriftlich bestätigt wurden.
 22. Erfüllungsort und Gerichtsstand für beide Teile ist der Verlagsort.
 23. Hinweise für den Druck:
 - Angeschchnittene Anzeigenformate: Die Formate für angeschchnittene Anzeigen ergeben sich aus dem Heftformat plus 3 mm Anschnitt
 - Druckverfahren: Vierfarben Offset Nass-in-Nass.
 - Druckvorlagen: Daten auf CD mit farb- und textverbindlichem Proof
 - Druckreihenfolge: schwarz/cyan/magenta/gelb.
 - Farbe: Europa-Skala nach DIN 16539.
 - Farbauftrag/Dichte/Vollfläche (gemessen mit Gretag D 142/3): Tiefe 1.90, Cyan 1.50, Magenta 1.50, Gelb 1.40 plus/minus 6 %. Bei vierfarbigem flächigem Zusammendruck maximale Dichte aller Farben 350 %.
 - Tonwertzunahme gemessen mit Heidelberger Druck-Kontrollleiste:

Schwarz	im 80%-Feld	13 %	im 40%-Feld	16 %
Cyan	im 80%-Feld	11 %	im 40%-Feld	13 %
Gelb	im 80%-Feld	11 %	im 40%-Feld	13 %
Magenta	im 80%-Feld	11 %	im 40%-Feld	13 %
 - Papier: holzfrei weiß chlorfrei, gestr. Bilderdruck, 100 g/qm.

Rheintalstr. 6 • 53498 Bad Breisig • Germany
 Postfach 1363 • 53492 Bad Breisig • Germany
 Tel.: + 49(0)26 33/4540-0 • Fax: +49(0)26 33/9 74 15
 E-Mail: kaese-theke@moproweb.de
 Homepage: www.moproweb.de



Kundenzeitschriften:



Fachbücher:



Unsere Fachzeitschriften:



Fachportal:

www.kaeseweb.de
 Weitere Informationen
 unter: info@kaeseweb.de